

SERIE

600



6115 C // 6125 C // 6135 C
POWERSHIFT - RVSHIFT - TTV
LRC



**DEUTZ
FAHR**

// LA NOUVELLE SÉRIE

CONFIGURABILITÉ

L'extrême configurabilité d'un tracteur signifie qu'il peut répondre efficacement à tous les travaux. C'est le principe qui a guidé DEUTZ-FAHR dans le développement de la nouvelle Série 6C, une gamme de 3 modèles aux puissances de 116 à 136 CH, 3 variantes de transmission et un large choix d'options permettant au client de personnaliser la machine idéale pour ses besoins. Comme par exemple les combinaisons de pneus proposées qui assurent une garde au sol élevée allant jusqu'à 505 mm, l'idéal pour la protection des plantes et la fertilisation aux derniers stades de la pousse.

GAMME DE CABINES TOPVISION

Un environnement hautement confortable rend le travail plus simple, plus agréable et moins fatigant. C'est pourquoi les nouveaux modèles de la Série 6C ont été équipés des nouvelles cabines à 4 montants TopVision, TopVision+ et TopVision^{pro} (selon le modèle/la transmission). Grâce à la structure à 4 montants et au toit à haute visibilité, ces cabines vantent une visibilité panoramique inégalée. En outre, vous bénéficierez du silence, de vibrations minimales et d'un confort optimal grâce à la suspension de cabine en option. Des fonctions de confort supplémentaires, comme la radio DAB+ avec 4 haut-parleurs haut de gamme et le réfrigérateur intégré en option, vous permettront de profiter des longues journées de travail.

SYSTÈME HYDRAULIQUE

Avec un système hydraulique Load Sensing en mesure de délivrer jusqu'à 120 l/min d'huile, même les outils aux débits particulièrement élevés ne posent aucun problème à la Série 6C. Jusqu'à 5 distributeurs arrière dont un commutable à l'avant, un distributeur dédié au relevage avant et la connexion PowerBeyond offrent une flexibilité sans précédent pour travailler avec tous les outils hydrauliques. Le débit hydraulique élevé associé au joystick électronique en croix rend la Série 6C idéale pour l'utilisation d'un chargeur frontal.



TRANSMISSION POWERSHIFT

Une transmission précise. La transmission de base propose 5 vitesses et trois rapports sous charge qui comprend une fonction Powershift Automatique (APS). Tous les modèles offrent 2 ou, en option, 4 gammes, y compris une gamme réducteur.

Polyvalente comme votre exploitation.

**MANIABILITÉ EXTRAORDINAIRE, EFFICACITÉ EXTRÊME
ET CONFORT SANS PRÉCÉDENT : VOICI LA NOUVELLE
SÉRIE 6C.**

6C



TRANSMISSION RVSHIFT

Une haute technologie gérée par un seul joystick. La transmission RVshift offre un choix de 20 vitesses en marche avant et 16 en marche arrière sélectionnables aussi facilement qu'avec une transmission Full Powershift. En option, la transmission RVshift peut être équipée d'un réducteur.



TRANSMISSION TTV

Un choix infini de rapports pour une précision et une efficacité inégalées. La transmission TTV associe une technologie de pointe à une efficacité extraordinaire pour répondre aux besoins de toutes les travaux imaginables.

La nouvelle Série 6C a été spécialement conçue pour offrir des performances exceptionnelles dans toutes les situations, qu'il s'agisse des tâches les plus lourdes de préparation du sol, de semis, de fertilisation et d'application de traitements de protection des cultures, de moisson ou de transport. Avec son inverseur réglable, ses dimensions compactes, sa maniabilité exceptionnelle et son débit hydraulique élevé, la Série 6C brille également dans toutes les applications au chargeur frontal.

Le design fonctionnel ultramoderne, le choix complet de transmissions, les nombreuses SDF Smart Farming Solutions intégrées en option (notamment iMonitor 8", ISOBUS et autoguidage) s'associent à la perfection aux modèles de la Série 6C, pour offrir la réponse idéale

aux besoins fonctionnels de toute application, ainsi qu'un confort d'utilisation exceptionnel et des coûts d'exploitation réduits.

En outre, d'autres caractéristiques et fonctions telles que le choix de moteurs à 4 cylindres extrêmement efficaces et à l'entretien réduit, les systèmes hydrauliques hautement configurables, les versions 50 km/h, la suspension de pont avant avec freinage sur toutes les roues, les relevages arrière aux capacités maximales de 5 000 à 7 000 kg, les poids totaux en charge élevés et les nouvelles cabines TopVision s'inscrivent également parmi les nombreux points forts du nouveau DEUTZ-FAHR Série 6C.

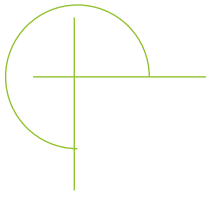

// PRODUCC

Un tracteur doit toujours être à même de travailler à pleine capacité pour effectuer vos travaux rapidement. La réponse de DEUTZ-FAHR à ce besoin est la nouvelle Série 6C.

TIVITÉ



// MOTEUR

Question de puissance.

Le puissant moteur 4 cylindres FARMotion est le parfait exemple de ce que sont la technologie de pointe et la fiabilité. Ces attributs déterminent pour les tracteurs de la nouvelle Série 6C des résultats exceptionnels en termes de performances et d'économie. Répondant non seulement aux normes environnementales les plus strictes, ces moteurs vantent une

puissance incroyablement réactive et produisent un couple généreux sur une large plage de régimes. Ces nouveaux moteurs ont une puissance maximale jusqu'à 116, 126 et 136 chevaux (respectivement sur les modèles 6115 C, 6125 C et 6135 C) en conditions normales de fonctionnement. Un ventilateur viscostatique limite les pertes de puissance et contribue



> Le moteur FARMotion.

> Accélérateur manuel électronique avec 2 régimes de mémorisation moteur.

CARACTÉRISTIQUES

- > FARMotion
- > Ventilateur à commande électronique (e-Visco)
- > Frein moteur hydraulique (HEB)

également à réduire la consommation de carburant. En option, le tracteur prévoit un ventilateur e-Visco à commande électronique, avec réglage automatique de la vitesse en fonction de la demande de refroidissement, indépendamment du régime moteur. Ce ventilateur est toujours installé sur les tracteurs équipés du frein moteur

hydraulique (HEB) en option, une solution qui engage à la fois la pompe du système hydraulique et le ventilateur pour augmenter l'effet du frein moteur de 40 % et réduire la surchauffe et l'usure des freins.



// TRANSMISSION POWERSHIFT

Question d'efficacité.

Le nouveau DEUTZ-FAHR Série 6C à transmission Powershift peut être équipée de transmissions offrant jusqu'à 5 vitesses sélectionnées manuellement, 4 gammes de travail et 3 rapports Powershift. Toutes les versions équipées de la transmission à 3 Powershift sont également dotées de la fonction Speed-Matching et de l'Automatic Powershift (APS), qui peut être entièrement réglé en fonction des préférences de l'opérateur. Cela signifie que jusqu'à 60+60 vitesses sont disponibles, laissant à l'opérateur le choix du rapport idéal quelle que soit la tâche.

L'inverseur électrohydraulique possède 5 niveaux de réactivité sélectionnables et permet à l'opérateur d'inverser le sens de marche sans utiliser l'embrayage, pour une sécurité totale, même en cas de travail en pente et sous charge. La capacité à passer rapidement de la marche avant à la marche arrière sans interrompre la transmission du couple aux roues simplifie non seulement le travail, mais améliore aussi considérablement la productivité, notamment dans les tâches au chargeur frontal.

La transmission est également dotée du nouveau système Stop&Go, qui facilite les manœuvres très précises dans les espaces étroits, permettant au conducteur d'arrêter le tracteur et de repartir sans utiliser l'embrayage. La version Powershift de la transmission comprend la fonction ComfortClutch grâce à laquelle l'opérateur change de vitesse en appuyant simplement sur un bouton du levier de vitesse au lieu d'utiliser la pédale d'embrayage.

Les nouveaux modèles de la Série 6C Powershift atteignent une vitesse maximale de 40 km/h à régime moteur inférieur à 1 800 tr/min.

CARACTÉRISTIQUES

- > Inverseur électrohydraulique à 5 niveaux d'agressivité
- > Fonction Speed-Matching et APS
- > Stop&Go et ComfortClutch de série
- > Vitesse mini 0,1 km/h - Vitesse maxi 40 km/h ECO

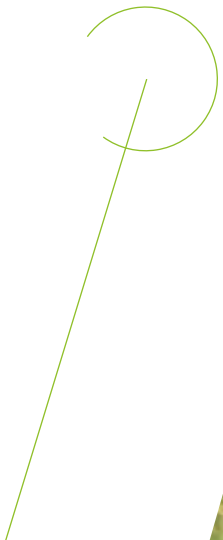

> Console des modèles 6125 C et 6135 C Powershift.



> Activation APS avec réglage de sa réactivité.

// TRANSMISSION RVSHIFT

Question de simplicité.

La nouvelle transmission RVshift est un concept basé sur une Full Powershift à haut rendement. Elle compte 20 vitesses en marche avant et 16 en marche arrière, toutes sélectionnables sans recourir à la pédale d'embrayage ni interrompre la transmission de couple. Développée spécialement pour le nouveau DEUTZ-FAHR Série 6C, elle est synonyme de simplicité absolue, de haute efficacité et garantit une utilisation facile du tracteur par n'importe quel opérateur. L'élément de commande de la transmission RVshift est le nouveau RVshift controller, un joystick à trois axes, situé sur l'accoudoir multifonction monté sur le siège conducteur. Si on le pousse vers l'avant, la transmission passe au rapport supérieur, tandis que vers l'arrière, on passe au rapport inférieur. Pour plus de commodité, la vitesse d'avancement actuelle peut

être facilement mémorisée et activée, par simple pression du RVshift controller vers la gauche.

Pour passer rapidement d'une application de transport à un travail dans les champs, la transmission RVshift propose deux modes de conduite (Champs et Transport). Une simple pression sur un bouton, situé à proximité du RVshift controller, permet de passer d'un mode à l'autre sans avoir à passer toutes les vitesses. Les modes sont préprogrammés en usine, mais ils sont aussi facilement réglables en fonction des besoins individuels. La fonction Automatic Powershift (APS) soulage considérablement le conducteur pendant le transport ou les travaux aux champs. Après activation par le bouton APS, le système passe, en fonction de la charge, tous les rapports programmés dans le mode Champs ou Transport. Le nouveau



CARACTÉRISTIQUES

- > Accoudeur Basique ou Advanced
- > Inverseur électrohydraulique à 5 niveaux d'agressivité
- > Automatic Powershift (APS) et Cruise Control
- > Stop&Go Advanced et Hydraulic Park-Brake (HPB)
- > Réducteur avec vitesses à variation continue de 20 m/h à 5 km/h
- > Vitesse maximale 50 km/h ECO

système avancé Stop&Go représente un autre atout de la transmission RVshift qui comprend également la fonction Stop&Hold maintenant le tracteur à l'arrêt jusqu'à ce que l'on appuie à nouveau sur l'accélérateur. Pour une sécurité totale à l'arrêt et lors du stationnement de la machine, notamment en côte, la transmission RVshift propose l'Hydraulic Parking Brake (HPB) de série qui, entre autres, minimise les pertes de puissance lorsque la machine est en mouvement.

Fonctions RVshift en option :

Super Réducteur : Pour les besoins de très basses vitesses de travail, la transmission RVshift offre un mode Réducteur aux vitesses à variation continue de 20 m/h à 5 km/h.

Ainsi, une planteuse, une récolteuse de pommes de terre, un broyeur de pierres ou une fraise à neige, entre autres, sont utilisés au besoin à leurs limites de performance, garantissant un rendement maximal. Accoudeur Advanced : pour tous ceux qui exigent la plus grande flexibilité, la Série 6C peut être livrée avec l'accoudeur Advanced. Avec lui, le RVshift controller offre 3 boutons et une molette supplémentaires programmables. Les boutons ainsi que la molette sont programmables en fonction des besoins du conducteur. En outre, la version Advanced est également dotée d'une mémoire supplémentaire du régime moteur.

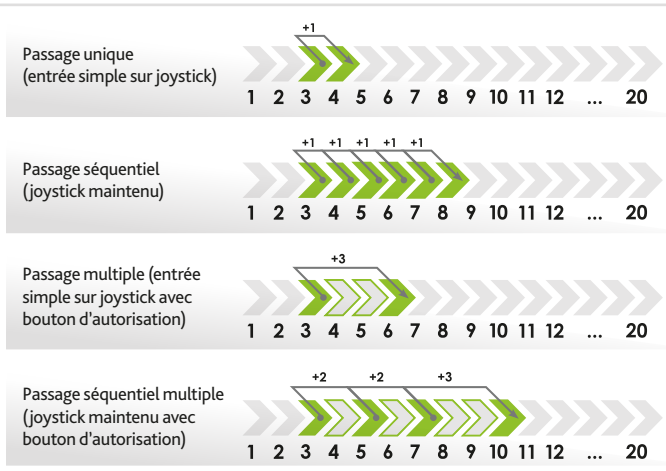

> Modes de passage.



> Accoudeur de base.



> Sélection des modes de conduite Transport, Champs, Réducteur.



> Accoudeur Advanced.

// TRANSMISSION TTV

Question de technologie.

La transmission TTV établit des références dans cette catégorie en termes d'efficacité et de fiabilité et représente l'avant-garde en matière de technologie de la transmission pour tracteurs agricoles. Elle offre une gamme de vitesses allant de 0,02 à 50 km/h – critères uniques dans cette catégorie de puissance. Chaque détail est conçu pour optimiser la productivité, tandis que les nouvelles commandes et le nouveau logiciel améliorent également la maniabilité. La transmission TTV délivre une puissance uniforme et sans à-coups dans toutes les conditions et est synonyme d'efficacité élevée, de faible consommation de carburant et de puissance de traction extrême. Elle introduit aussi un changement de gamme automatique. Tout cela se traduit par une augmentation du couple transmissible aux roues et par une nette amélioration de la capacité de traction.

La transmission TTV propose 3 modes de conduite (Auto, PDF et Manuel), afin d'offrir la solution idéale pour toute tâche. Une molette permet à l'opérateur de sélectionner des réglages mixtes entre le mode ECO, qui minimise la consommation de carburant, et le mode Power, qui optimise les performances du tracteur.

Un avantage des transmissions TTV s'inscrit dans la capacité à avancer sur route à vitesse élevée alors que le moteur tourne à bas régime : on atteint les 50 km/h à moteur tournant à moins de 1 900 tr/min et les 40 km/h à moins de 1 600 tr/min. Toutes les versions sont équipées de série de l'Hydraulic Parking Brake (HPB) et de la fonction PowerZero qui optimise la sécurité et le confort, même lors des travaux sur les pentes les plus prononcées, en maintenant le véhicule en position stationnaire sans que l'opérateur ait à utiliser les pédales de frein ou d'embrayage. La transmission TTV est également équipée d'un inverseur électrohydraulique, avec 5 niveaux de réactivité prédéfinis sélectionnables par l'utilisateur en vue des meilleurs résultats dans toutes les situations.

CARACTÉRISTIQUES

- > Accoudeur avec joystick MaxCom
- > Inverseur électrohydraulique à 5 niveaux d'agressivité
- > 2 mémoires Cruise Control et fonction PowerZero
- > Hydraulic Park Brake (HPB)
- > Vitesse maximale 50 km/h ECO





> Joystick MaxCom.

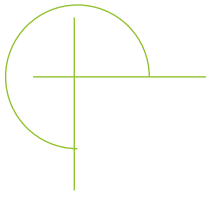

// CONFIG

Offrant des possibilités de configuration illimitées, avec 3 modèles, des puissances de 116 à 136 chevaux, un choix de 3 types de transmission, des systèmes hydrauliques puissants dotés de pompes Load Sensing d'un débit allant jusqu'à 120 l/min et une multitude d'options, ces tracteurs s'adaptent à la perfection, même pour les besoins les plus spécifiques.

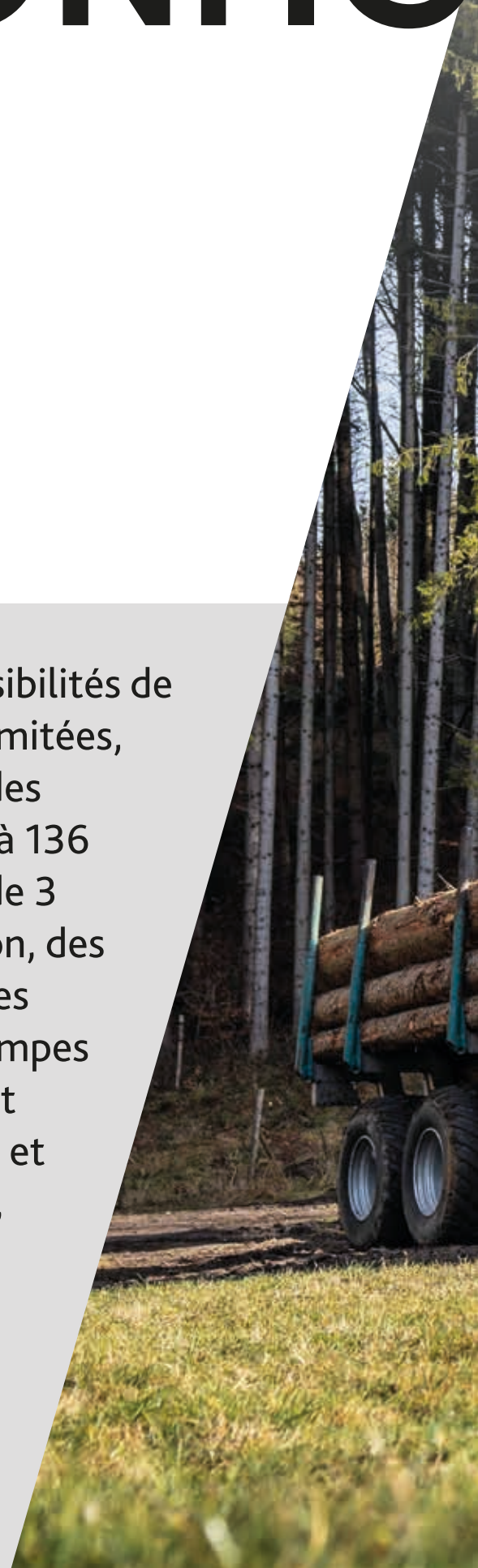

URABILITÉ



// HYDRAULIQUE

Question de modularité.

Grâce à un concept modulaire, la Série 6C peut être équipée d'un système hydraulique doté de pompe à engrenages de 90 l/min qui, selon les modèles, peut être remplacée par un système Load Sensing en option à pompe de 120 l/min.

Ces tracteurs offrent également de nombreuses possibilités de configuration des distributeurs, et peuvent être équipés de 5 distributeurs hydrauliques arrière, d'un distributeur avant dupliqué et du système Power Beyond. Sur les modèles équipés

de la pompe Load Sensing de 120 l/min, deux des distributeurs arrière peuvent être commandés électroniquement, ce qui permet un fonctionnement contrôlé par temporisation, soit à partir des commandes dédiées en cabine, soit à partir de l'iMonitor. En outre, le débit d'huile peut être réglé individuellement sur tous les distributeurs à haut débit.

Toutes les versions sont équipées d'une pompe indépendante supplémentaire d'un débit d'environ 40 l/min dédiée à la



CARACTÉRISTIQUES

- > Pompe Load Sensing 120 l/min
- > Configuration hydraulique mixte (commandes mécaniques + électroniques)
- > Jusqu'à 5 distributeurs hydrauliques arrière
- > Pompe de direction indépendante

direction hydraulique, afin de garantir le fonctionnement précis et en douceur même à bas régime, lors de l'utilisation des relevages ou du chargeur frontal. En exclusivité sur les versions à transmissions RVshift et TTV, commandées avec la prédisposition autoguidage, une pompe supplémentaire de 29 l/min est incluse pour augmenter et optimiser les performances de la direction lors des manœuvres ou lors

de l'utilisation du système d'autoguidage Performance Steering.

La capacité généreuse du système hydraulique et le joystick électronique en croix judicieusement placé assurent une utilisation souple et dynamique d'un chargeur frontal, ce qui fait des modèles de la gamme 6C des bêtes de somme polyvalentes, idéales pour tous types de travaux.

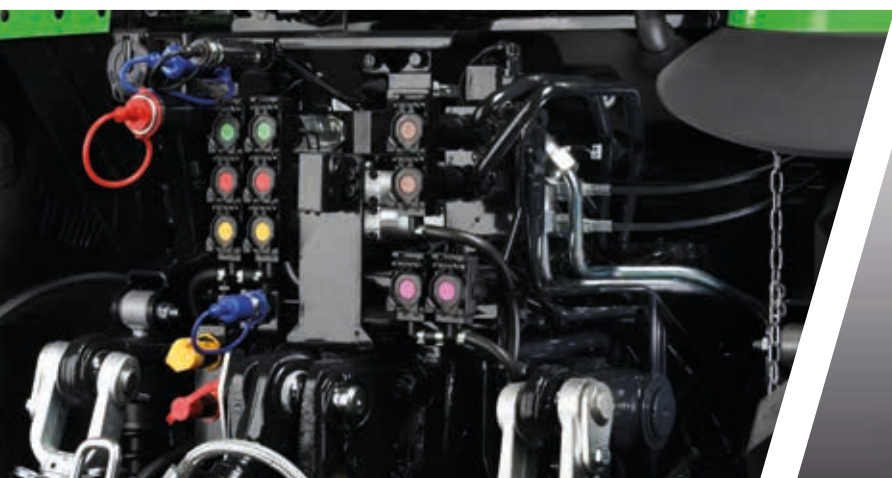

> Jusqu'à 10 voies arrière.



> Voies avant.



> Commandes mécaniques et électrohydrauliques.

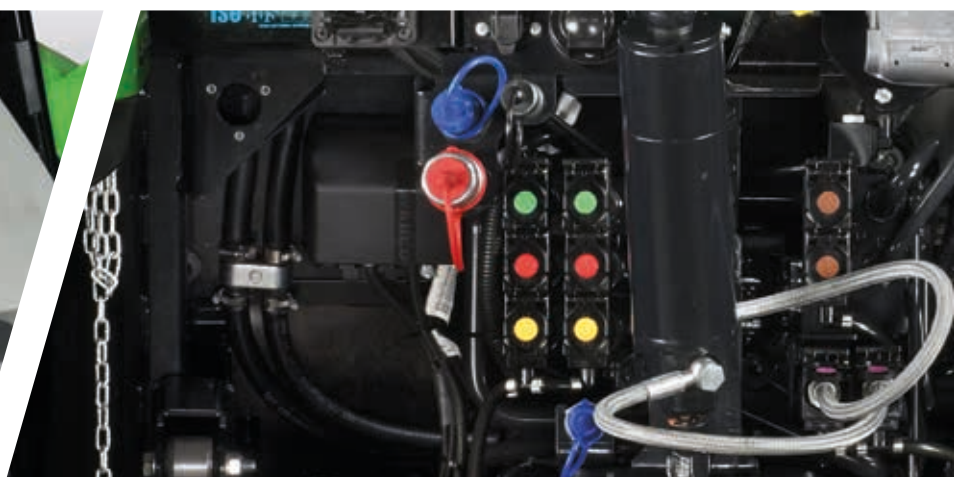

> Power Beyond.

// PDF ET RELEVAGE

Question d'efficacité.

La configurabilité totale pour l'attelage de la machine à tous les types d'outils est une condition préalable essentielle à la polyvalence du tracteur et à la garantie de la plus haute efficacité possible dans toutes les tâches. Comme sur les tracteurs de puissance supérieure, la nouvelle Série 6C est équipée de série d'un embrayage de PDF électrohydraulique à commande progressive avec mesure automatique de la charge de l'outil pour garantir des démarrages en douceur, même avec des outils dotés de pièces rotatives lourdes. Tous les modèles de la gamme sont équipés de série d'un arbre de sortie amovible, permettant d'adapter rapidement et en toute sécurité la prise de force à tout type d'arbre d'entraînement. Sur les versions de tracteurs équipées de transmissions Powershift, la prise de force est équipée de série de 4 vitesses (540/540ECO/1 000/1 000ECO).

Les versions RVshift et TTV sont équipées de série de PDF arrière à 3 régimes : 540 tr/min, 540ECO et 1 000 tr/min. Tous les modèles de la Série 6C peuvent être équipés en option d'une PDF avant de 1 000 tr/min, associée à un puissant relevage avant d'une capacité de charge de 3 000 kg.

La capacité de charge maximale du relevage arrière est de 5 000 à 7 000 kg, selon le modèle. L'attelage 3 points est disponible en catégorie II ou IIIN, tandis que le relevage arrière est à commande électronique intégrale pour une précision et une vitesse d'exécution extrêmes. Une fonction PDF Auto optimise la productivité lors des travaux dans les champs, tandis qu'un système d'amortissement actif intégré au relevage arrière atténue les oscillations lors du transport d'outils portés avec des porte-à-faux importants.



> Commandes relevage arrière électronique.

CARACTÉRISTIQUES

- > Fonction PDF Auto
- > Relevage arrière électronique
- > Capacité de relevage jusqu'à 7 000 kg



> Commandes extérieures de la PDF et du relevage arrière.

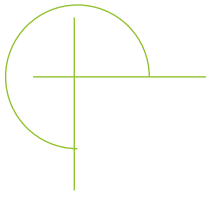

// CONFOR

Un tracteur moderne doit assurer un confort exceptionnel à l'opérateur et offrir un large choix de variantes et de configurations pour répondre à tous les besoins possibles. Le nouveau DEUTZ-FAHR Série 6C répond à tout cela et bien plus encore !

RT



// TOPVISION

Question de visibilité.

La nouvelle gamme de cabines TopVision se décline en trois versions distinctes. Dotées d'une conception avancée à 4 montants et d'une surface vitrée très généreuse, les nouvelles cabines offrent une visibilité panoramique extraordinaire. En combinaison avec le toit supplémentaire à haute visibilité, le travail au chargeur frontal devient un véritable plaisir. Et avec le puissant pack d'éclairage comprenant jusqu'à 12 phares de travail à LED, la visibilité est excellente même dans l'obscurité totale.

Toutes les versions offrent un très faible niveau sonore et de vibrations, des matériaux de revêtement de qualité supérieure et des commandes organisées de manière ergonomique. Une colonne de direction entièrement réglable et des sièges haut de gamme suspendus permettent à tous les opérateurs de trouver la position de conduite idéale. Le système de climatisation est équipé d'un grand nombre de bouches d'aération autour du conducteur qui distribuent parfaitement l'air frais dans toute la cabine. Cela permet de garder l'habitacle non seulement frais l'été, mais aussi chaud et confortable l'hiver. Et pour vous faciliter la tâche et la rendre plus sûre, même par temps froid, les modèles TopVision⁺ et TopVision^{Pro} peuvent être équipés de rétroviseurs chauffants à réglage électrique et d'une lunette arrière avec fonction de dégivrage.

Parmi les nombreuses autres options proposées, citons le support monté en usine pour le montage d'un moniteur ou d'un appareil supplémentaire permettant de contrôler les outils, un siège passager, un système radio DAB+, des prises d'alimentation (y-compris ports USB) et de pratiques supports pour smartphone et verre. Toutes les cabines assurent un haut niveau de confort grâce à la suspension innovante Hydro Silent-Block de série, qui réduit jusqu'à 40 % les vibrations transmises à l'opérateur. Pour un confort de haut niveau, les versions TopVision⁺ et TopVision^{Pro} sont également disponibles avec la suspension de cabine mécanique hautement efficace. En outre, elles peuvent être commandées avec un frigo amovible.

Les modèles à transmission Powershift sont équipés des nouvelles cabines TopVision ou TopVision⁺. La disposition du tableau de bord latéral a été développée conformément aux dernières recherches en matière d'ergonomie pour permettre au conducteur de travailler plus longtemps et sans se fatiguer. Pour une orientation rapide, le code couleur bien connu des éléments de commande a été mis en place. Et pour une action de commande en douceur et précise lors du passage d'une vitesse, de l'utilisation d'un distributeur ou de la sélection des régimes de la PDF, une nouvelle conception de gaine pour les câbles de commande mécanique a été développée.

CARACTÉRISTIQUES

- > Conception avancée de la cabine à 4 montants pour une visibilité vers l'extérieur inaltérée
- > Haut niveau de configuration
- > Siège passager rabattable
- > Supports Hydro Silent-Block ou suspension mécanique de la cabine pour minimiser les vibrations à bord



> Cabine TopVision 6115 C Powershift.



> Volant réglable.

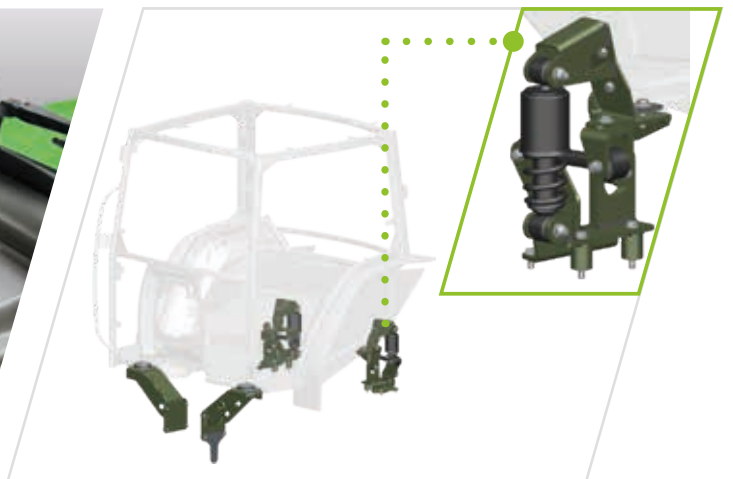

> Suspension mécanique cabine.

CARACTÉRISTIQUES

- > Nouvel accoudoir multifonction à commandes principales
- > Nouvelle conception du tableau de bord avec InfoCentre^{Pro}
- > Joystick électronique proportionnel pour commandes hydrauliques
- > Boutons supplémentaires entièrement programmables



> Volant réglable avec InfoCentre^{Pro}.



> Le fameux joystick MaxCom qui équipe les versions TTV est un concentré de haute technologie qui permet au conducteur de contrôler d'une seule main toutes les fonctions principales de la machine dans le confort total.

// TOPVISION^{Pro}

Question de confort.

Les modèles à transmission RVshift et TTV sont équipés de la cabine TopVision^{Pro} qui, par rapport à la TopVision et à la TopVision+ permettent d'ajouter davantage de contenus plus hi-tech et de fonctions de confort à la Série 6C. Pour un confort supérieur lors du travail de nuit, le tableau de bord avant comprend des éclairages d'ambiance. En outre, la cabine est équipée de l'InfoCentrePro dont l'écran à haute résolution affichent toutes les informations nécessaires concernant l'état du tracteur dans un format clairement lisible. Grâce à la cabine TopVision^{Pro} les modèles sont déjà prêts à l'agriculture 4.0. L'iMonitor permet au conducteur de gérer toutes les fonctions de la machine. L'option Performance Steering entièrement intégrée offre également une fonction de braquage rapide pour réduire les tours de volant en tournière ou lors du travail au chargeur frontal. En plus de l'ISOBUS, tous les modèles peuvent être équipés des systèmes d'autoguidage et de télémétrie les plus avancés et les plus sophistiqués. La parfaite ergonomie est assurée grâce à l'accoudoir installé sur le siège.

Celui-ci donne accès à l'opérateur à toutes les fonctions de commande principales sans bouger le bras droit, éliminant ainsi la fatigue de l'épaule causée par les mouvements continus que l'on observe généralement lors de l'utilisation de commandes sur les tableaux de bord latéraux. L'accoudoir permet de contrôler du bout des doigts et sans effort la transmission, la PDF et d'autres fonctions du tracteur, rendant même la plus longue journée de travail moins éreintante. Si le tracteur est équipé de distributeurs électroniques, un joystick proportionnel est installé afin de commander avec une précision absolue les distributeurs et, le cas échéant, le relevage avant, le pack confort ou le chargeur frontal. L'accoudoir des modèles à transmission RVshift est équipé du RVshift controller, un joystick de conception entièrement nouvelle. Grâce à lui, la commande de la transmission n'a jamais été aussi facile. RVshift controller gère la montée et la descente des rapports de transmission par simple poussée vers l'avant ou traction vers l'arrière.

De plus, en poussant vers la gauche, la vitesse de conduite peut être enregistrée et réactivée. Par ailleurs, une version « Advanced » du RVshift controller offre 3 boutons supplémentaires et une molette intelligente programmables par l'utilisateur pour répondre aux besoins d'une tâche spécifique. L'accoudoir des modèles à transmission TTV est équipé du joystick MaxCom (commun aux tracteurs DEUTZ-FAHR de forte puissance). Le joystick MaxCom permet de commander le relevage arrière, deux vitesses croise, le changement de direction et inclut de série deux boutons supplémentaires programmables et la gestion des tournières ComforTip. Relié à des distributeurs électroniques, le joystick MaxCom comprend également deux molettes pour l'actionnement de deux distributeurs hydrauliques arrière ou la commande du relevage avant et du pack confort ou un mélange des deux options.



> Prises USB.

> Console gauche avec vide-poches plat ou réfrigérateur portable.

// CHARGEUR FRONTAL

Question de polyvalence.

L'extrême polyvalence de la nouvelle Série 6C prend tout son sens lorsque ces tracteurs sont utilisés avec un chargeur frontal. C'est pourquoi ces tracteurs sont disponibles en usine avec un kit pour l'installation d'un chargeur frontal. Le Ready Kit fournit le cadre pour relier le chargeur frontal au tracteur, tous les raccords hydrauliques/électriques et le joystick de commande (mécanique ou électronique) sont également installés. Le joystick est toujours parfaitement intégré dans la cabine et propose, outre le bouton P1/P2/P3, différentes fonctions de confort. Le joystick mécanique est équipé de deux boutons permettant de monter et de descendre les rapports sous charge. Le joystick électronique est quant à lui équipé d'une molette intégrée qui permet non seulement de

monter et de descendre les rapports, mais aussi de changer de direction.

Le fameux système Stop&Go qui permet au conducteur d'arrêter le tracteur et de repartir en utilisant uniquement les pédales de frein est une fonction très appréciée. Cette fonction a été améliorée sur les modèles RVshift : en plus du système traditionnel Stop&Go, une fonction Stop&Hold a été introduite, qui maintient le tracteur à l'arrêt jusqu'à ce que l'on appuie à nouveau sur la pédale d'accélérateur. Les tracteurs équipés de transmissions TTV sont en revanche dotés de la fonction PowerZero, qui assure une sécurité inégalée et une maîtrise précise du véhicule, même sur les pentes les plus accentuées. Ces remarquables atouts sont complétés par une série d'autres fonctions et caractéristiques spécialement



> Hydro-Fix.

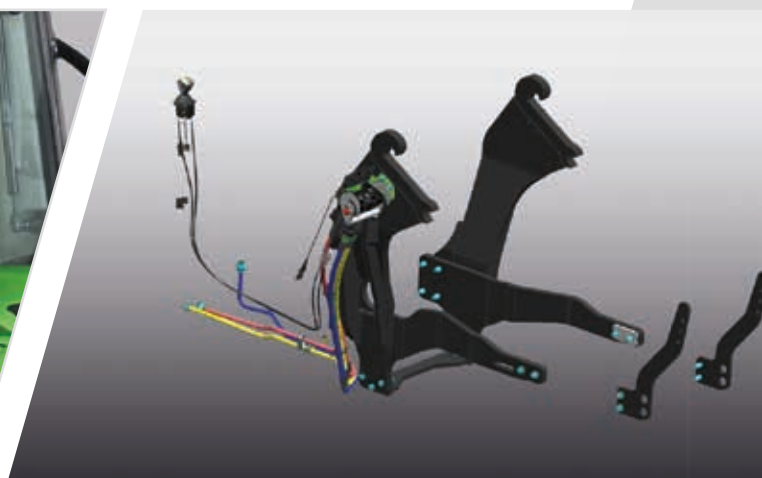

> Le Ready Kit comprend également un circuit hydraulique spécifique pour travailler avec un relevage et un joystick de commande dédié à proximité du siège conducteur.



> Assurant non seulement un contrôle simple et sûr du relevage, les joysticks programmables installés en usine à côté du siège du conducteur sont, sur le plan ergonomique, nettement supérieurs à toute solution du marché de deuxième monte.



CARACTÉRISTIQUES

- > Ready Kit installé d'usine
- > Toit haute visibilité conforme à la norme FOPS
- > Caractéristiques spécialement conçues pour les applications au chargeur frontal
- > Nouvelles fonctions Stop&Go (RVshift) ou PowerZero (TTV)

conçues pour faciliter la manutention des charges et la rendre plus productive : cela inclut l'inverseur à 5 réglages de réactivité sélectionnables, les systèmes hydrauliques d'une capacité allant jusqu'à 120 l/min, une pompe de direction dédiée qui assure une maniabilité impeccable même à bas régime, un toit haute visibilité certifié FOPS et la fonction SDD ou le système EasySteer en option qui réduisent le nombre de tours de volant nécessaires dans les manœuvres. Les chargeurs frontaux FZ recommandés sur la nouvelle Série 6C ont été développés pour s'adapter parfaitement aux modèles de cette gamme. Ils se caractérisent par des bras à section plate et des conduites hydrauliques acheminées de manière pragmatique le long des contours du chargeur pour une

maniabilité maximale, une meilleure visibilité et une sécurité optimale. L'accouplement avec l'outil monté sur le relevage peut être confortablement contrôlé depuis le siège conducteur, tandis que la fonction Comfort Drive optimise la productivité et la convivialité en réduisant considérablement les oscillations lors du transport des charges. La cinématique en Z et le placement intelligent de la traverse centrale assurent une vue dégagée vers l'avant de la charge depuis le siège conducteur, tandis que toutes les articulations et les bagues peuvent être lubrifiées simplement depuis l'extérieur du relevage grâce à des points de graissage faciles d'accès.



// SÉCURITÉ À 360°

Question de sécurité absolue.

Le sentiment de sécurité offert par une machine dotée de solutions de sécurité passive et active de premier ordre contribue de manière significative à la productivité de l'opérateur. Conformément à ce principe, Deutz-Fahr a équipé la nouvelle Série 6C des meilleures solutions technologiques aujourd'hui disponibles. Développés entièrement en interne, les ponts avant sont conçus et construits pour optimiser la traction et la sécurité dans toutes les conditions avec, par exemple, l'engagement électrohydraulique des 4 roues motrices et des blocages de différentiel. Ces deux fonctions peuvent également être automatisées sur les machines équipées de l'ASM. Tous les modèles de la nouvelle Série 6C sont disponibles avec un système de suspension du pont avant. Doté de vérins hydrauliques à double effet pour une mise à niveau automatique efficace, ce dispositif, associé à la suspension mécanique de la cabine, améliore considérablement le confort du conducteur, tant dans les champs que sur route. Tous les modèles de la nouvelle Série 6C sont dotés d'un véritable système de freinage sur toutes les roues, avec des freins à disque sur les quatre roues, pour une sécurité accrue, notamment lors de la conduite sur routes en zones vallonnées, montagneuses ou à grande vitesse. Les modèles à transmission RVshift ou TTV sont équipés de série de la pompe PowerBrake, un système de freinage assisté assurant des performances de freinage superlatives avec un effort moindre sur la pédale. Ces modèles sont également équipés de série de l'Hydraulic Parking Brake (HPB), un système combiné mécanique-hydraulique qui applique une pression constante sur les disques de frein arrière pour garder le tracteur en toute sécurité quelle que soit la pente. Le résultat positif s'inscrit également dans la réduction de 2,5 CH de la consommation de puissance, ce qui augmente la productivité globale et l'économie de carburant.

Pour davantage de sécurité et de confort, le système de freinage pneumatique de la remorque en option sur les modèles équipés de transmission RVshift et TTV est doté de la nouvelle fonction aTBM (advanced Trailer Brake Management), qui réduit le temps de réponse du frein de la remorque et optimise son comportement de freinage.

Outre les systèmes de freinage de remorque pneumatiques ou hydrauliques disponibles, notons le frein moteur hydraulique (HEB) de la Série 6C en option. Le frein moteur hydraulique est une solution simple, fiable et efficace qui améliore considérablement le contrôle du véhicule pendant le transport et le travail et réduit la charge sur le système de freinage principal et l'usure. Cette fonction active le ventilateur e-Visco pour une augmentation de l'absorption de l'énergie de freinage sans usure et peut régler, sur les modèles à transmission RVshift ou TTV, aussi bien l'intensité de la décélération - caractéristique unique sur le marché. De cette manière, la vitesse du tracteur peut être réduite ou, au besoin, maintenue constante, ce qui constitue une valeur ajoutée lors du pressage de balles sur terrain vallonné.

Pour une sécurité sans compromis en conditions de faible luminosité, la nouvelle Série 6C est également disponible dans une puissante version à LED. Elle inclut non seulement 12 phares de travail à LED (8 phares de travail sur le toit, 2 sur les montants avant et 2 sur le capot) et deux gyrophares à LED, mais aussi des feux de circulation sur route à LED, des clignotants à LED ainsi que des feux de position et de stop à LED. Ainsi, même les nuits les plus obscures s'illuminent et vous obtenez avec le 6C les meilleurs résultats.



> Le système de freinage est doté de freins à disque sur les quatre roues.



> Activation du frein moteur hydraulique.

CARACTÉRISTIQUES

- > Pont avant suspendu avec système ASM et freins sur les 4 roues
- > Frein moteur hydraulique (HEB)
- > Frein de stationnement hydraulique (HPB)
- > Puissant pack d'éclairage à LED



- > Gestion pont avant électrohydraulique.

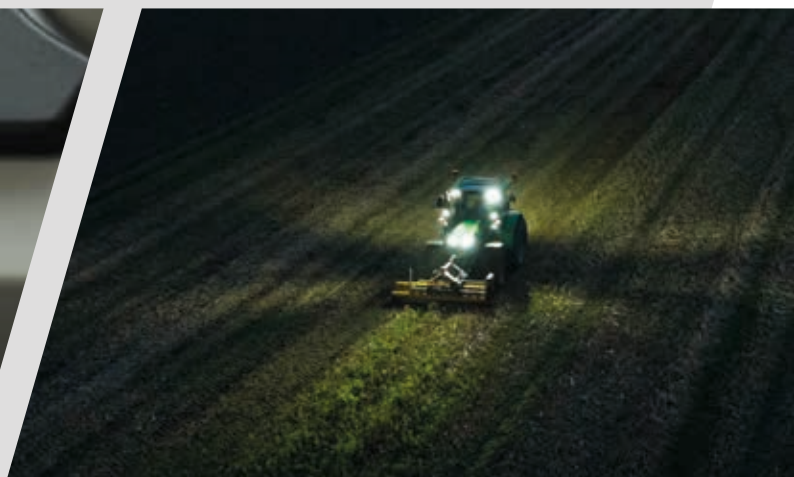

- > Le pack d'éclairage à LED très puissant assure une excellente visibilité, tant sur la voie publique que dans les champs.

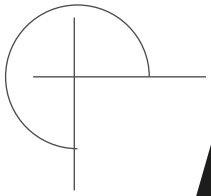

// WARRIOR EDITION

Question d'exclusivité.

Pour les propriétaires qui aiment se démarquer, DEUTZ-FAHR propose la variante d'équipement Warrior tant convoitée pour les nouveaux modèles de la Série 6C. Profitez du pack d'éclairage à LED Warrior spécial et du luxueux siège confortable à suspension pneumatique, de la climatisation et du système audio avec DAB+. Avec l'édition Warrior, la nouvelle Série 6C dégage un sentiment d'audace et sort immanquablement du lot.



> Les modèles Warrior sont équipés de série d'un large éventail de composants de haute qualité, soulignant le caractère exclusif de cette variante d'équipement.



CARACTÉRISTIQUES

- > Siège à suspension pneumatique
- > Tapis de sol DEUTZ-FAHR
- > Décalcomanie Warrior sur le capot
- > Climatisation
- > Pack d'éclairage à LED disponible
- > Couleur Warrior : noir
- > Cache-moyeux noir Warrior spéciaux



// // SDF Smart

Les nouveaux tracteurs de la Série 6C peuvent être équipés de divers produits et services pour simplifier le travail et augmenter la productivité.



Farming Solutions



// SDF SMART FARMING SOLUTIONS

Question de connectivité.

Les tracteurs de la nouvelle famille 6C sont dotés d'une technologie de pointe, offrant des solutions intelligentes qui améliorent votre efficacité. Les systèmes d'autoguidage maximisent le confort de l'opérateur. En option, les tracteurs 6C peuvent être équipés du système SDF Guidance, qui offre une précision au centimètre permettant d'éviter les chevauchements inutiles, d'économiser du carburant, de réduire l'usure des composants et d'optimiser l'utilisation des outils.

Les solutions de connectivité de DEUTZ-FAHR simplifient l'interaction entre le bureau et les machines. Le logiciel H5 de l'iMonitor, récemment introduit, transforme le tracteur 6C en un compagnon fiable, capable d'accomplir des tâches jour et nuit. Avec le nouveau forfait de 5 ans de connectivité*, votre tracteur devient un capteur sans fil qui documente toutes les informations des champs. Cette connectivité mobile élevée offre de nouvelles possibilités à la Série 6C.

Par exemple, la suite SDF Fleet Management offre un contrôle total, permettant aux propriétaires de suivre la position du tracteur en temps réel et de planifier efficacement l'entretien grâce à des fonctions de notification. Elle recueille également des données sur les performances et la consommation de carburant. En cas d'urgence, les ateliers peuvent assister les conducteurs à distance grâce à un accès direct aux iMonitors, ce qui permet de réduire les temps d'arrêt et d'améliorer la fiabilité opérationnelle de la machine du client.

CARACTÉRISTIQUES

- > iMonitor comme interface centralisée pour la gestion d'un certain nombre d'applications différentes pour le guidage, la gestion des données, ISOBUS et des fonctions supplémentaires en option comme XTEND ou AUTO-TURN
- > SDF Guidance aux nombreuses fonctions confortables et nouvelle antenne GNSS SR20 pour une précision supérieure
- > Innombrables fonctions ISOBUS comme le contrôle automatique des sections (jusqu'à 255)
- > SDF Data Management pour un échange de données fiable, par exemple avec Agrirouter
- > SDF Fleet Management pour un contrôle total à distance des données de la machine

* forfait de 5 ans de connectivité gratuite disponible en Europe.
Pour plus de détails, consultez votre concessionnaire DEUTZ-FAHR.

> Fonction XTEND avec tablette, contrôle des outils via ISOBUS UT tout en étant hors de la cabine.



> SDF Guidance : de nombreuses fonctionnalités (comme l'AUTO-TURN) pour un confort maximal.

// iMonitor

Question d'exploitation.

L'iMonitor est la plate-forme de contrôle centrale, désormais équipée du nouveau logiciel H5 aux graphiques mis à jour pour une expérience utilisateur plus simple et plus intuitive. Grâce aux modes jour et nuit, la visibilité est optimisée dans toutes les conditions de luminosité. L'écran 8" permet au conducteur de gérer des fonctions essentielles telles que les réglages du tracteur, le guidage, le contrôle des outils ISOBUS et la gestion des données. Le fonctionnement et la personnalisation de l'écran tactile de pointe permettent d'accéder rapidement à toutes les fonctions dédiées, élevant le confort à un niveau supérieur.

Découvrez la puissance de la compatibilité avec tous les outils certifiés ISOBUS, accompagnée d'une gamme de fonctions d'automatisation. La fonction Remote Support permet de résoudre efficacement les questions liées à l'interface. Interface pratique reliant le conducteur, le tracteur, l'outil et le bureau, l'iMonitor offre de nombreuses caractéristiques de série. Des caractéristiques supplémentaires comme la fonction XTEND qui permet d'étendre l'écran à des tablettes externes peuvent être déverrouillées en vue d'améliorer ultérieurement la convivialité.

SDF Guidance

Les systèmes modernes d'autoguidage n'améliorent pas seulement la productivité en réduisant le stress du conducteur, ils offrent également des gains de temps importants en assurant une plus grande précision lors des travaux aux champs. L'application SDF Guidance permet de travailler confortablement et toujours avec la plus grande précision.

SR20

La SR20 est une nouvelle antenne GNSS d'Autoguidage conçue pour une précision et des performances maximales aux champs. Elle est capable de recevoir tous les systèmes satellitaires importants (GPS, GLONASS, GALILEO, QZSS et Beidou) afin d'obtenir un suivi satellitaire fiable pour une précision constante dans toutes les conditions. Comme le matériel contient en standard un gyroscope à 3 axes pour détecter les moindres mouvements, son niveau de précision peut facilement être amélioré, par exemple en passant de corrections DGPS comme EGNOS à RTK.

AUTO-TURN

En combinaison avec la prédisposition Autoguidage sur l'orbitrol, la Série 6C offre en option la fonction AUTO-TURN. Après activation, le tracteur tourne automatiquement dans les tournières, ce qui soulage le conducteur, réduit le temps passé en tournière et donne la possibilité de surveiller et d'optimiser l'outil.

ISOBUS

L'électronique accroît la sécurité, la précision et l'efficacité des machines agricoles. Avec ISOBUS, l'opérateur peut désormais contrôler tous les outils compatibles à partir d'un seul moniteur (UT). iMonitor peut être utilisé comme un contrôleur central pour toutes les applications ISOBUS et pour gérer une grande variété d'opérations. De nombreuses fonctions sont disponibles sans activer de licence : comme l'attribution de fonctions AUX (AUX-N), la commutation automatique d'un maximum de 255 sections (TC-SC) et le traitement des cartes d'application (TC-GEO).



> ISOBUS. L'iMonitor reconnaît désormais automatiquement la largeur de travail de l'outil ISOBUS et l'adapte à l'autoguidage.



> iMonitor. Votre compagnon fiable toute la journée et toute la nuit.

Une technologie de pointe pour une connectivité totale.

Optimisez les opérations. Augmentez l'efficacité. La liaison des machines au bureau et à toute autre source extérieure simplifie les différents processus de travail. Les SDF Smart Farming Solutions offrent des solutions pratiques pour gérer les données clés et rester connecté à tout moment. L'utilisateur est entièrement libre de faire ses propres choix et de prendre ses décisions à tout moment, toutes les données restant la propriété exclusive de l'utilisateur.

SDF Fleet Management

Avec la nouvelle application SDF Fleet Management, SDF propose des solutions personnalisables pour la gestion en temps réel des données clés concernant le fonctionnement de la machine. Nos clients tirent un avantage considérable du fait qu'ils ont le contrôle total de leurs machines et qu'ils peuvent gérer une foule de données essentielles, telles que les données de suivi relatives aux activités. La suite d'applications SDF Fleet Management est l'interface de contrôle centralisé pour l'analyse des données télémétriques des machines DEUTZ-FAHR. Les données des tracteurs sont transmises en temps réel à l'application via une connexion Internet mobile, ce qui permet aux utilisateurs d'analyser, de contrôler et même d'optimiser l'utilisation de leurs machines. L'affichage « carte » montre l'emplacement et l'état des machines ou d'une flotte entière, et peut également afficher des données historiques. Sur demande, vous pouvez installer des clôtures virtuelles pour recevoir des avertissements si une machine quitte la zone. Les messages d'erreur peuvent être transmis à l'équipe d'assistance technique du concessionnaire, et utilisés pour prévoir les pannes et réduire les temps d'arrêt inutiles des machines. Grâce à l'application Remote Support, les concessionnaires peuvent facilement accéder à l'iMonitor après avoir obtenu l'autorisation des conducteurs, afin de répondre à d'éventuelles questions ou problèmes opérationnels.

SDF Data Management

La gestion efficace des données devient toujours plus importante dans l'optimisation des processus de travail pour la gestion de la ferme et des champs. SDF utilise des formats de fichier standard tels que shape ou ISO-XML pour un échange de données plus fiable. Cela permet aux utilisateurs de suivre ce qui se passe à tout moment avec des données cohérentes transférées de manière coordonnée.



Agrirouter est une plateforme universelle permettant un échange de données fiable et neutre entre une grande variété de terminaux différents. La plateforme simplifie l'échange de données et, par conséquent, les processus de travail, ce qui réduit la charge de travail administrative et améliore l'efficacité économique, libérant ainsi un temps précieux pour d'autres activités. En tant que plateforme neutre d'échange de données, il s'agit d'une solution à l'un des principaux obstacles à la numérisation de l'agriculture, permettant aux agriculteurs et aux entrepreneurs d'échanger des données entre les applications de machines et les logiciels agricoles de différents fabricants. Chaque utilisateur peut créer un compte Agrirouter personnel gratuit et le configurer individuellement. Les chemins vers et depuis lesquels les données sont transférées sont définis par l'utilisateur uniquement dans le menu des paramètres. Une liste de partenaires et des informations complémentaires sont disponibles sur le site www.my-agrirouter.com. La nouvelle Série 6C est déjà équipée de tout le matériel nécessaire en usine. Les tracteurs DEUTZ-FAHR existants peuvent être équipés ultérieurement des composants requis.



> Connectez la Série 6C à votre concessionnaire pour une assistance rapide et confortable.

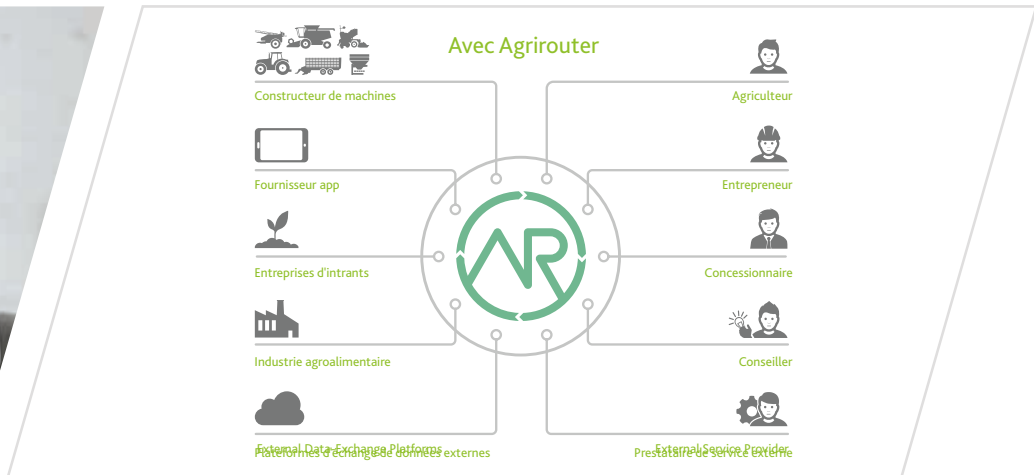

> L'Agrirouter permet aux utilisateurs de communiquer à partir de différents domaines d'application, assurant un échange de données fiable.

// OPTIONS

Question de personnalisation.

Que la nouvelle Série 6C soit utilisée pour des applications mixtes, la moisson, les applications de traction lourde, dans les exploitations d'élevage ou les municipalités, le vaste choix d'accessoires en option proposés par DEUTZ-FAHR permet à chaque propriétaire d'adapter le tracteur à ses besoins spécifiques.

Avec différentes options de pneus/jantes distinctes, pratiquement tous les profils de travail sont couverts. L'offre de pneus agricoles standard de 460/85 R38 à 600/65 R38 permet de trouver le meilleur jeu de pneus adapté au profil de travail.

Pour les clients qui se concentrent sur la protection des plantes et la fertilisation aux derniers stades de croissance, la nouvelle Série 6C peut être commandée en usine avec des pneus à voie étroite (dimension arrière de 270/95 R48) offrant une garde au sol élevée allant jusqu'à 505 mm. Et pour les municipalités et les clients travaillant principalement sur route, des pneus municipaux spéciaux (dimension arrière de 480/80R 38) sont également disponibles en usine (les dimensions maximales des pneus varient sur le 6115 C avec transmission Powershift).

Bien entendu, tous les types de système de freinage de remorque actuellement utilisés sont disponibles, avec un choix de systèmes hydrauliques, pneumatiques ou combinés, faisant de la Série 6C la solution idéale même pour les transports lourds sur route.

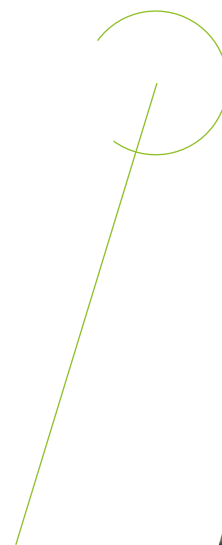

> Siège passager rabattable.



> Disponibilité radio DAB+.



> Relevage avant, PDF avant et 2 voies avant.

// ENTRETIEN ET SERVICE

Question de facilité d'entretien.

Des solutions intelligentes pour des temps d'entretien réduits et plus courts, notamment :

- Intervalles de vidange d'huile prolongés (moteur FARMotion)
 - huile moteur toutes les 600 h ou une fois par an
 - huile de transmission toutes les 1 200 h ou une fois par an
- Hublots d'inspection visuelle des niveaux de :
 - liquide refroidissement
 - huile de transmission/hydraulique
- Jauge d'huile moteur accessible sans ouvrir le capot
- Port de batterie pratique sur le côté droit pour le pontage

Les tracteurs DEUTZ-FAHR sont traditionnellement des machines faciles à entretenir. L'allongement des intervalles d'entretien, la réduction des temps d'arrêt de la machine et la facilité d'accès à tous les points d'entretien augmentent la rentabilité économique globale de chaque modèle. Les tracteurs de la nouvelle gamme 6C peuvent non seulement respecter cette tradition mais l'améliorer ultérieurement.

SERVICE DEUTZ-FAHR

NON SEULEMENT PROCHE, MAIS AUSSI RAPIDE.

- > Exigences de qualité élevées
- > Pièces de rechange d'origine de première qualité
- > Service de pièces de rechange rapide et efficace
- > Livraisons ponctuelles dans le monde entier
- > Gamme de produits variés
- > Excellent rapport qualité-prix
- > Assistance à distance pour un entretien plus rapide





| DONNÉES TECHNIQUES | POWERSHIFT | | | RVSHIFT | | | TTV | | | |
|------------------------------------------------------------|--------------|------------------------------------|-----------------------|----------|------------------------|----------|-----------|---------------------------------------|----------|-----------|
| | 6115 C | 6125 C | 6135 C | 6115 C | 6125 C | 6135 C | 6115 C | 6125 C | 6135 C | |
| MOTEUR | | | | | | | | | | |
| FARMOTION | | | | | | | | | | |
| Modèle | | FARMotion 45 | | | FARMotion 45 | | | FARMotion 45 | | |
| Niveau d'émission | | LRC | | | LRC | | | LRC | | |
| Cylindres/Cylindrée | n°/cm³ | 4/3 849 | | | 4/3 849 | | | 4/3 849 | | |
| Turbocompresseur | | ● | | - | ● | | - | | | - |
| Turbocompresseur VTG | | - | | ● | - | | ● | | | ● |
| Ventilateur à viscocoupleur | | | ● | | | ● | | | ● | |
| Ventilateur e-Visco | | - | | ○ | | ○ | | | ○ | |
| Injection @ pression | Type/ bar | Common Rail @ 2 000 | | | | | | | | |
| Puissance maximale (ECE R120) | kW/CH | 85,6/116 | 93/126 | 99,8/136 | 89,3/121 | 95/129 | 100,8/137 | 88,4/120 | 95/129 | 100,8/137 |
| Puissance maximale avec Boost (ECE R120) | kW/CH | 93/126 | 100/136 | 105/143 | 93/126 | 100/136 | 105/143 | 93/126 | 100/136 | 105/143 |
| Puissance à régime nominal (ECE R120) | kW/CH | 81,2/110 | 88,2/120 | 94,6/129 | 84,7/115 | 90,1/123 | 95,6/130 | 83,8/114 | 90,1/123 | 95,6/130 |
| Régime à la puissance maximale | tr/min | 2 000 | | | 2 000 | | | 2 000 | | |
| Régime maximal (nominal) | tr/min | 2 200 | | | 2 200 | | | 2 200 | | |
| Couple maximal avec Boost | Nm | 482 | 524 | 550 | 517 | 549 | 576 | 510 | 549 | 576 |
| Couple maximal | Nm | 463 | 505 | 536 | 496 | 535 | 564 | 497 | 535 | 564 |
| Couple à la puissance maximale | tr/min | 1 600 | | | 1 600 | | | 1 600 | | |
| Filtre à air avec éjecteur de poussières | | | ● | | | ● | | | ● | |
| Capacité réservoir diesel | l | 180 | 200 | | 200 | | 200 | | 200 | |
| Intervalle de vidange d'huile | Heures | 600 | | | 600 | | | 600 | | |
| TRANSMISSION | | | | | | | | | | |
| Modèle | | Transmission PS T5350 | Transmission PS T5441 | | Transmission RVS T5441 | | | Transmission TTV T5441 | | |
| Rapport de transmission | | 1,3133 | 1,3461 | | 1,3417 | | | 1,3417 | | |
| Inverseur à 5 réglages distincts | | | ● | | ● | | | ● | | |
| POWERSHIFT | | | | | | | | | | |
| Boîte de vitesses | nbre | 5 vitesses x 3 rapports Powershift | | | - | | | - | | |
| Nombre de vitesses avec 3 rapports Powershift | nbre | 30 + 30 | | | - | | | - | | |
| Nombre de vitesses avec 3 rapports Powershift et Réducteur | nbre | 60 + 60 | | | - | | | - | | |
| Stop&Go | | | ● | | - | | | - | | |
| Automatic Powershift (APS) | | | ● | | - | | | - | | |
| Vitesse maximale 40 km/h ECO | tr/min | 1 780 | | | - | | | - | | |
| RVSHIFT | | | | | | | | | | |
| Boîte de vitesses | | | - | | RVshift | | | - | | |
| Nombre de rapports Powershift (AV + AR) | nbre | | - | | 20 + 16 | | | - | | |
| Super Réducteur | | | - | | ○ | | | - | | |
| Cruise Control | | | - | | ● | | | - | | |
| Stop&Go à fonction avancée | | | - | | ● | | | - | | |
| Automatic Powershift (APS) | | | - | | ● | | | - | | |
| Vitesse maximale 40 km/h SuperECO | tr/min | | - | | 1 605 | | | - | | |
| Vitesse maximale 50 km/h ECO | tr/min | | - | | 1 910 | | | - | | |
| TTV | | | | | | | | | | |
| Boîte de vitesses | | | - | | - | | | Transmission TTV à variation continue | | |
| Cruise Control | | | - | | - | | | 2 dans chaque direction | | |
| Stratégies de transmission | | | - | | - | | | Auto/Advanced Auto/PDF/Manual | | |
| Arrêt actif (PowerZero) | | | - | | - | | | ● | | |
| Vitesse maximale 40 km/h SuperECO | tr/min | | - | | - | | | 1 605 | | |
| Vitesse maximale 50 km/h ECO | tr/min | | - | | - | | | 1 910 | | |

| DONNÉES TECHNIQUES | POWERSHIFT | | | RVSHIFT | | | TTV | | | |
|-------------------------------------------------------------------------------------|------------|-----------|-------------------------------------------------------------|---------|----------------------------------------------------------------|--------|--------|----------------------------------------------------------------|--------|--|
| | 6115 C | 6125 C | 6135 C | 6115 C | 6125 C | 6135 C | 6115 C | 6125 C | 6135 C | |
| HYDRAULIQUE ET RELEVAGE | | | | | | | | | | |
| Débit de pompe (STD) | l/min | 90 | | | 90 | | | 90 | | |
| Débit de pompe (OPT) | l/min | - | 120 LS | | 120 LS | | | 120 LS | | |
| Pompe de direction indépendante | | ● | | | ● | | | ● | | |
| Commandes de distributeurs avant | Genre | Mécanique | | | Mécanique + Électronique | | | Mécanique + Électronique | | |
| Distributeurs hydrauliques auxiliaires (STD) | nbre | 3 | 3 | | 3 | | | 3 | | |
| Distributeurs hydrauliques auxiliaires (OPT) | nbre | 4 | jusqu'à 4 + 1 commutable à l'arrière/1 commutable à l'avant | | jusqu'à 5 arrière/1 commutable à l'avant/1 pour relevage avant | | | jusqu'à 5 arrière/1 commutable à l'avant/1 pour relevage avant | | |
| Distributeurs auxiliaires réglables en temps et en débit - engagement proportionnel | | - | | | ○ | | | ○ | | |
| Power Beyond | | - | ○ | | ○ | | | ○ | | |
| Stabilisateurs automatiques (mécaniques) | | ○ | | | ○ | | | ○ | | |
| Capacité de relevage arrière (STD) | kg | 5 410 | 5 000 | | 5 000 | | | 5 000 | | |
| Capacité de relevage arrière (OPT) | kg | - | 7 000 | | 7 000 | | | 7 000 | | |
| Catégorie de relevage arrière | Cat. | II | II/IIIN | | II/IIIN | | | II/IIIN | | |
| Commande extérieure sur les ailes arrière | | ● | | | ● | | | ● | | |
| Relevage avant | | ○ | | | ○ | | | ○ | | |
| Capacité relevage avant | kg | 3 000 | | 3 000 | | | 3 000 | | | |
| Troisième point hydraulique arrière | | ○ | | | ○ | | | ○ | | |
| Intervalle de vidange d'huile | Heures | 1 200 | | | 1 200 | | | 1 200 | | |
| PDF | | | | | | | | | | |
| PDF arrière 540/540ECO/1 000/1 000ECO | | ● | | | - | | | - | | |
| PDF arrière 540/540ECO/1 000 | | - | | | ● | | | ● | | |
| PDF arrière automatique | | ● | | | ● | | | ● | | |
| PDF avant 1 000 | | ○ | | | ○ | | | ○ | | |
| PONTS ET FREINS | | | | | | | | | | |
| Modèle | | SDF | | | SDF | | | SDF | | |
| Pont avant suspendu | | ○ | | | ○ | | | ○ | | |
| Blocage de différentiel électrohydraulique intégral | | ● | | | ● | | | ● | | |
| Système ASM | | - | ○ | | ○ | | | ○ | | |
| Steering Double Displacement SDD | | ○ | | | ○ | | | ○ | | |
| Prédisposition Performance Steering avec fonction EasySteer | | - | | | ○ | | | ○ | | |
| Angle de braquage | degrés | 55 | | | 55 | | | 55 | | |
| Booster de frein (PowerBrake) | | - | | | ● | | | ● | | |
| Frein de stationnement mécanique | | ● | | | - | | | - | | |
| Frein de stationnement hydraulique (HPB) | | - | | | ● | | | ● | | |
| Frein de remorque pneumatique | | ○ | | | ○ | | | ○ | | |
| Frein de remorque hydraulique à fonction Dual Mode | | ○ | | | ○ | | | ○ | | |
| Frein moteur hydraulique (HEB) | | - | ○ | | ○ | | | ○ | | |
| CIRCUIT ÉLECTRIQUE | | | | | | | | | | |
| Tension | V | 12 | | | 12 | | | 12 | | |
| Batterie standard | V/Ah | 12/100 | | | 12/100 | | | 12/100 | | |
| Alternateur | V/A | 14/170 | | | 14/170 | | | 14/170 | | |
| Démarrreur | V/kW | 12/3 | | | 12/3 | | | 12/3 | | |
| Prise externe | | ● | | | ● | | | ● | | |
| Interface pour outils 11786 (7 pôles) | | ○ | | | ○ | | | ○ | | |

| DONNÉES TECHNIQUES | POWERSHIFT | | | RVSHIFT | | | TTV | | |
|------------------------------------------------------------------------|------------|-----------|---------------------|---------|--------------------------|--------|--------------------------|--------|--------------------------|
| | 6115 C | 6125 C | 6135 C | 6115 C | 6125 C | 6135 C | 6115 C | 6125 C | 6135 C |
| CABINE TOPVISION | | | | | | | | | |
| Cabine à 4 montants | | TopVision | TopVision* | | TopVision ^{pro} | | TopVision ^{pro} | | TopVision ^{pro} |
| Suspension de cabine mécanique | | - | ○ | | ○ | | ○ | | ○ |
| Rétroviseurs télescopiques réglables | | | ● | | ● | | ● | | ● |
| Rétroviseurs électroniques réglables et chauffés | | - | ○ | | ○ | | ○ | | ○ |
| Climatisation | | | ○ | | ○ | | ○ | | ○ |
| Toit haute visibilité | | | ○ | | ○ | | ○ | | ○ |
| Toit haute visibilité FOPS | | | ○ | | ○ | | ○ | | ○ |
| Accoudoir multifonction | | | - | | ● | | - | | - |
| Accoudoir multifonction avec fonction Advanced | | | - | | ○ | | - | | - |
| Accoudoir multifonction avec joystick MaxCom | | | - | | - | | ● | | ● |
| iMonitor de 8" | | | - | | ○ | | ○ | | ○ |
| AUTO-TURN | | | - | | ○ | | ○ | | ○ |
| XTEND | | | - | | ○ | | ○ | | ○ |
| ISOBUS (avec prises arrière et en cabine) | | - | ○ | | ○ | | ○ | | ○ |
| VRC (Variable Rate Control) | | - | ○ | | ○ | | ○ | | ○ |
| SC (Section Control) 200 sections | | - | ○ | | ○ | | ○ | | ○ |
| Antenne SR20 RTK | | - | ○ | | ○ | | ○ | | ○ |
| Module de connectivité CTM | | | ○ | | ○ | | ○ | | ○ |
| Support d'écran | | | ○ | | ○ | | ○ | | ○ |
| ComforTip Professional | | | - | | - | | ○ | | ○ |
| Siège Max à suspension mécanique | | | ● | | ● | | ● | | ● |
| Siège Max-Professional Plus à suspension pneumatique et pivotant | | | ○ | | ○ | | ○ | | ○ |
| Siège passager | | | ○ | | ○ | | ○ | | ○ |
| Pré-équipement pour radio avec antenne et haut-parleurs | | | ● | | ● | | ● | | ● |
| Radio DAB+ haut niveau avec Bluetooth | | | ○ | | ○ | | ○ | | ○ |
| 8 phares de travail halogènes sur toit cabine | | ○ | ● | | ● | | ● | | ● |
| Jusqu'à 16 phares de travail à LED | | | ○ | | ○ | | ○ | | ○ |
| Jusqu'à 2 gyrophares à LED | | | ○ | | ○ | | ○ | | ○ |
| Éclairage de conduite à LED | | | ○ | | ○ | | ○ | | ○ |
| CHARGEUR FRONTAL | | | | | | | | | |
| Pré-équipement Ready Kit avec joystick mécanique (Hydro-Fix inclus) | | | ○ | | ○ | | ○ | | ○ |
| Pré-équipement Ready Kit avec joystick électronique (Hydro-Fix inclus) | | | ○ | | ○ | | ○ | | ○ |
| Modèles de chargeur frontal possibles | | FZ 41-29 | FZ 41-33 FZ 43-27 | | FZ 41-33 FZ 43-27 | | FZ 41-33 FZ 43-27 | | FZ 41-33 FZ 43-27 |
| Hauteur de chargement | mm | 3 890 | 3 890 4 110 | | 3 890 4 110 | | 3 890 4 110 | | 3 890 4 110 |
| Force d'arrachage 800 mm avant le point de pivot | daN | 3 540 | 3 850 3 540 | | 3 850 3 540 | | 3 850 3 540 | | 3 850 3 540 |

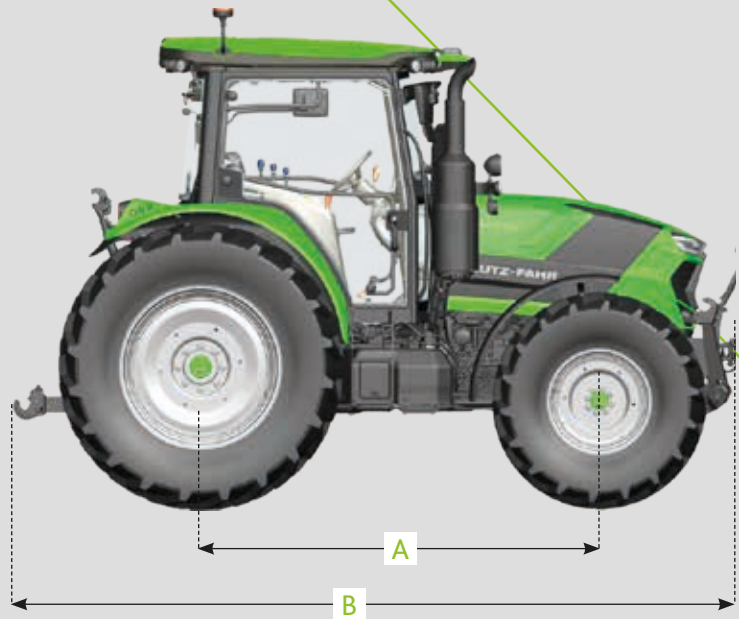
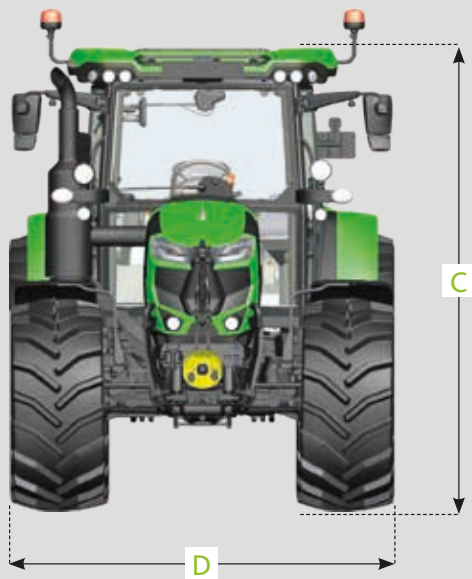

| DONNÉES TECHNIQUES | POWERSHIFT | | | RVSHIFT | | | TTV | | |
|------------------------------------------|-------------|-------------|--------|-------------|--------|--------|-------------|--------|--------|
| | 6115 C | 6125 C | 6135 C | 6115 C | 6125 C | 6135 C | 6115 C | 6125 C | 6135 C |
| DIMENSIONS ET POIDS | | | | | | | | | |
| Pneus avant (min.) | 420/70 R24" | 380/70 R24" | | 380/70 R24" | | | 380/70 R24" | | |
| Pneus arrière (min.) | 480/70 R34" | 480/70 R34" | | 480/70 R34" | | | 480/70 R34" | | |
| Pneus avant (max.) | 440/65 R28" | 540/65 R24" | | 540/65 R24" | | | 540/65 R24" | | |
| Pneus arrière (max.) | 540/65 R38" | 600/65 R38" | | 600/65 R38" | | | 600/65 R38" | | |
| Empattement (A) | mm 2 480 | 2 480 | | 2 510 | | | 2 510 | | |
| Longueur (B) | mm 4 425 | 4 500 | | 4 530 | | | 4 530 | | |
| Hauteur (max.) (C) | mm 2 785 | 2 860 | | 2 860 | | | 2 860 | | |
| Largeur (max.) (D) | mm 2 374 | 2 431 | | 2 431 | | | 2 431 | | |
| Garde au sol | mm 480 | 480 | | 480 | | | 480 | | |
| Largeur pont avant (flasque à flasque) | mm 1 770 | 1 770 | | 1 770 | | | 1 770 | | |
| Largeur pont arrière (flasque à flasque) | mm 1 740 | 1 740 | | 1 740 | | | 1 740 | | |
| Poids à vide, avant | kg 2 000 | 2 100 | | 2 200 | | | 2 200 | | |
| Poids à vide, arrière | kg 2 600 | 2 900 | | 3 300 | | | 3 300 | | |
| Masse à vide totale | kg 4 600 | 5 000 | | 5 500 | | | 5 500 | | |
| Poids des roues | | ○ | | ○ | | | ○ | | |
| Charge maximale admissible, avant | kg 3 000 | 3 200 | | 3 200 | | | 3 200 | | |
| Charge maximale admissible, arrière | kg 5 000 | 5 000 | | 5 500 | | | 5 500 | | |
| Masse maximale admissible | kg 7 500 | 8 000 | | 8 500 | | | 8 500 | | |

● = Standard ○ = Option – = Indisponible

Les données techniques et les figures sont fournies à pur titre indicatif. DEUTZ-FAHR s'engage à adapter en permanence ses produits à vos besoins et se réserve donc le droit d'effectuer des mises à jour sans préavis.



Suivez-nous   

DEUTZ-FAHR est une marque de  SDF

Pour en savoir plus, contactez votre concessionnaire ou visitez deutz-fahr.com

Service marketing et communication – Réf. 308.8919.2.4-0 – 04/24